



BECKER

BECKER
Schranksysteme

INFORMATION

814/B



Stabile Qualität, optimale Arbeitsabläufe und gute Funktionsgestaltung sorgen für Qualität, Produktivität und Gesundheit.

Jede Klinik hat Ihre eigenen Arbeitsabläufe und damit die unabkömmliche Herausforderung die bestmögliche Arbeitsplatzgestaltung herauszufinden.

Wir befassen uns seit Jahrzehnten mit der Einrichtung von Kliniken und setzen alltäglich individuelle Lösungen für höchste Beanspruchung um. Dazu bieten wir:

- langfristig größtmögliche Flexibilität mit Serie M9
- optimale Raumausnutzung durch Serie M11
- hygienegerechtes und individuell anpassbares Sterilgut-Lagerungs- und Transportsystem
- höhenverstellbare und modulare Arbeitsplätze

Durchdachte Bedienbarkeit im Detail



Auszüge
anstatt
Fachböden



Frontauszüge



Öffnen via Fußpedal



Klarsicht
Schräglagen



Inhalt

Standardraster

Unterschränke und Wandschränke	8B.3
Hochschränke und Aufsatzschränke	8B.4

Mögliche Nutzung der Schränke im Modurraster

Schrankbreite, 657 mm und 457 mm	8B.5
Schrankbreite, 900 mm und 657 mm/Sondermaß	8B.6

Varianten: Schränke

Unterschränke	8B.7
Wandschränke und Aufsatzschränke	8B.9
Hochschränke, 1650 mm hoch	8B.10
Hochschränke, 2000 mm hoch	8B.11

Ausführungsdetails

Schubladen	8B.14
Scharnier, Griffe und Schließung	8B.15

Tischplatten

Chromnickelstahl (Ausgußbecken)	8B.16
HPL-Schichtstoff: Postforming	8B.17
Mineralwerkstoff-Tischplatten: Varicor, Corian	8B.18

Artikelnummern definieren Maße und Ausführung auf einem Blick

BH200_57_060_2000R

① ② ③ ④ ⑤ ⑥

Beispiel: Modellreihe B

(Stahlblech pulverbeschichtet)

Hochschrank

600 x 570 x 2000 mm + 100 mm Sockel

1 Flügeltür mit Türanschlag rechts

① Modellreihe

B = Modellreihe - B -, Stahlblech pulverbeschichtet
V = Modellreihe - V -, Chromnickelstahl

② Schranktyp

HS = Hochschrank
US = Unterschrank
WS = Wandschrank
AS = Aufsatzschrank

③ Schrankhöhe in cm – Standard, (ohne Sockel)

Hochschrank 165, 190, 200 cm (zzgl. 10 cm Sockel)
Unterschrank 61, 71, 76, 81, 86 cm (zzgl. 10 cm Sockel)
Wandschrank (45), 60, 75, 90, 120 cm
Aufsatzschrank (45), 60, 75, 90, 120 cm

④ Schranktiefe in cm – Standard

Unter-/Hoch- und Aufsatzschrank 47, 57, 67 cm
Wandschrank 27, 33, 37 cm

⑤ Schrankbreite in cm – Standard

30, 36 = 357 mm; 38 = 375 mm,
40, 45, 46 = 457 mm;
50, 60, 66 = 657 mm;
70, 75, 80, 90, 100, 110, 120, 130 cm
Schränke ≤ 657 mm Breite = 1 Flügeltür –
der Türanschlag ist anzugeben
Schränke > 657 mm Breite = Flügeltürenpaar

⑥ Ausführungstyp

genaue Definition der Schrankausführung

Unterschranke

Tischplatten siehe ab Seite 8B.16

Korpus und Arbeitshöhen

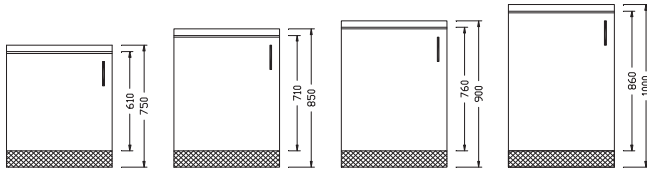

Tiefen

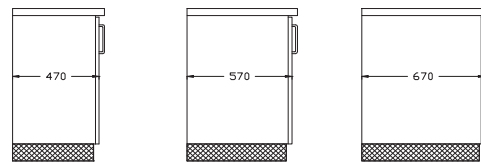

Breiten

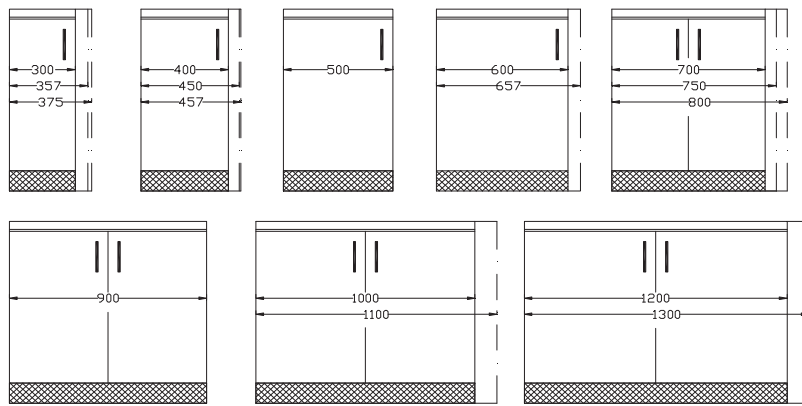

Wandschränke

Höhen

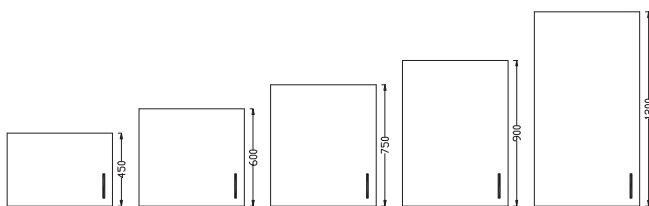

Tiefen

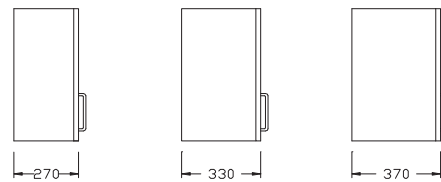

Breiten

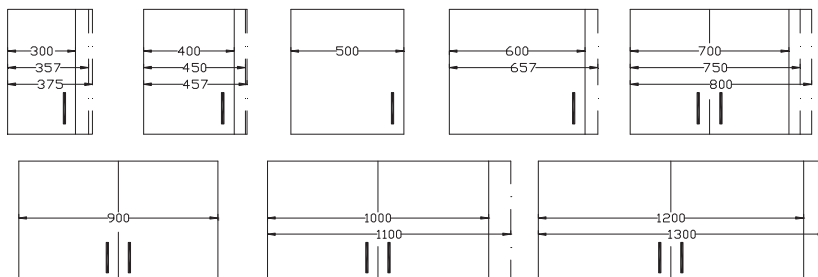

Hochschränke

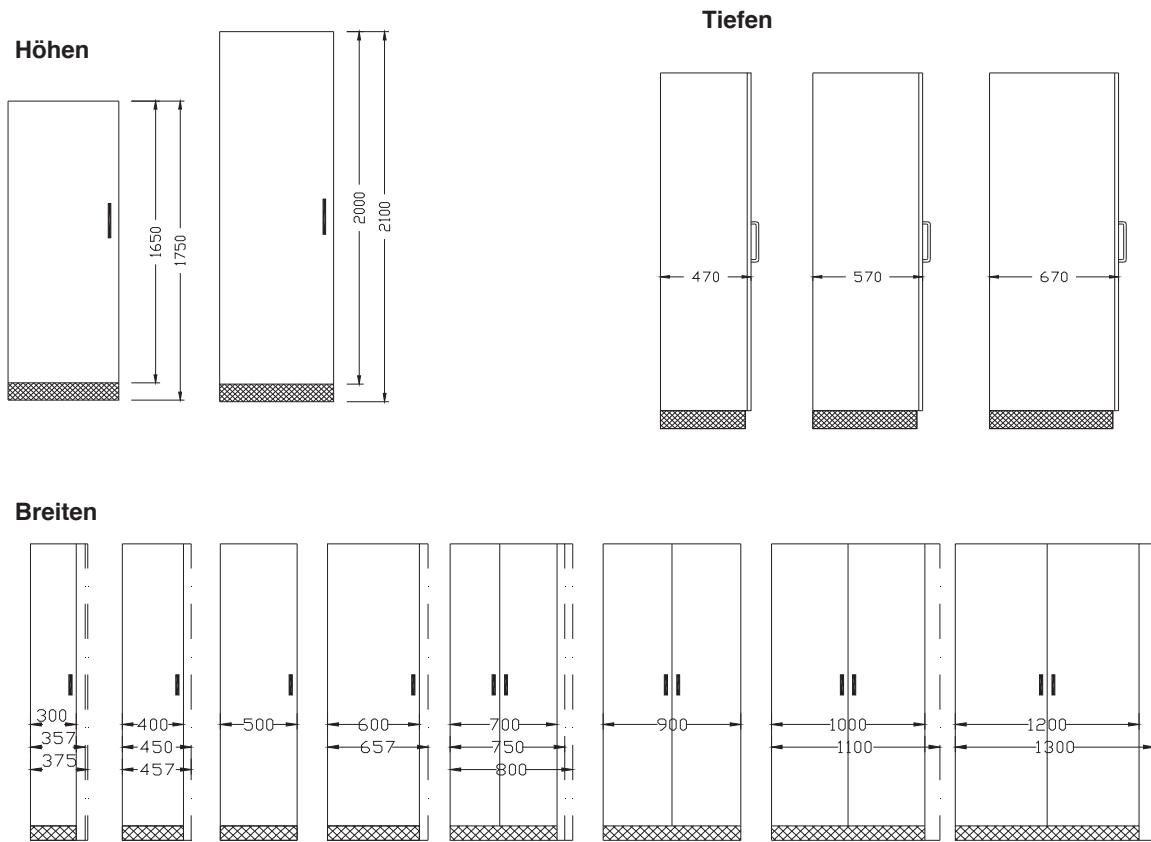

Aufsatzschränke

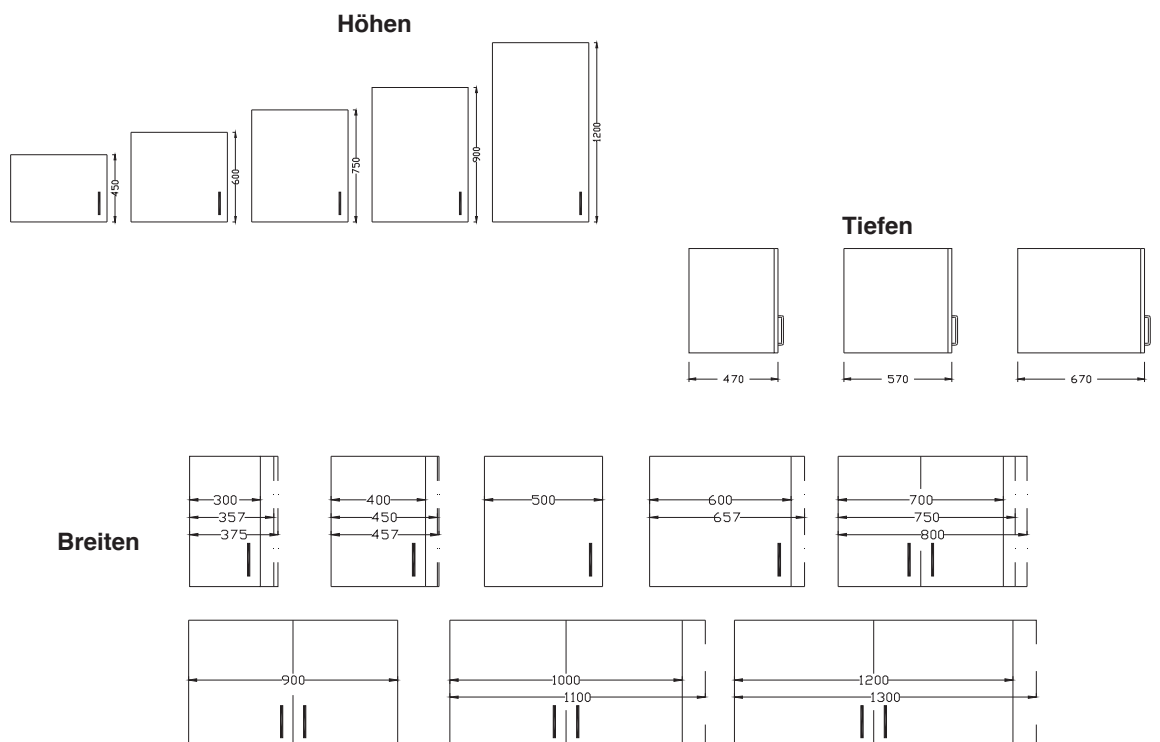

Hochschränke

Höhe: (zzgl. 100 mm Sockel)

- 1650 mm
- 2000 mm



Schrankbreite 657 mm

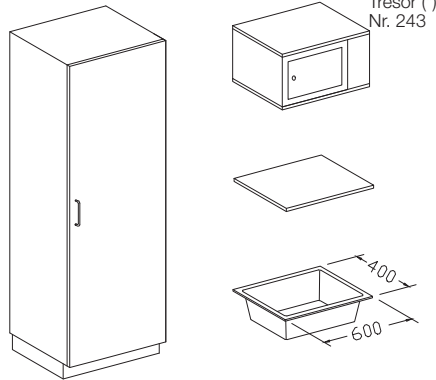

Schranktiefe: 470 mm

Schrankbreite 457 mm

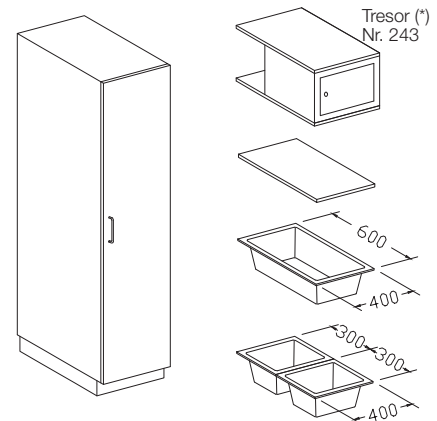

Schranktiefe: 670 mm

Unterschränke

Höhe: (zzgl. 100 mm Sockel)

- 610 mm
- 710 mm
- 760 mm
- 860 mm

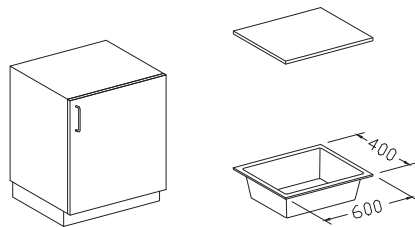

Schranktiefe: 470 mm

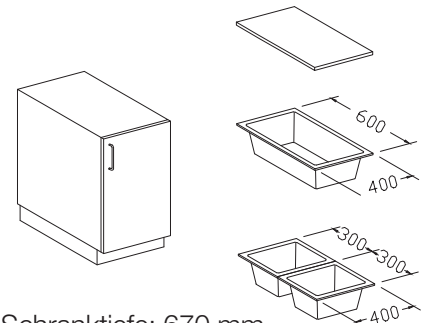

Schranktiefe: 670 mm

Wandschränke

Höhe: 450 mm

- 600 mm
- 750 mm
- 900 mm
- 1200 mm

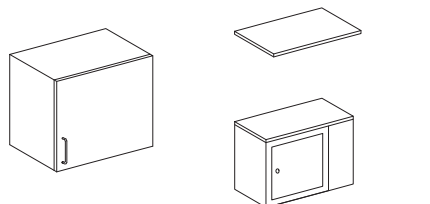

Schranktiefe: 370 mm

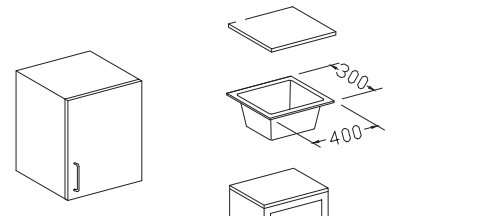

Schranktiefe: 370 mm

Aufsatzschränke

Höhe: 450 mm

- 600 mm
- 750 mm
- 900 mm
- 1200 mm

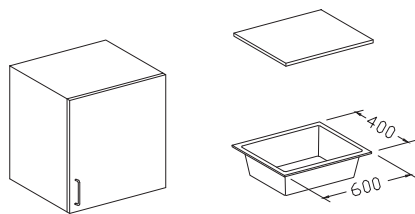

Schranktiefe: 470 mm

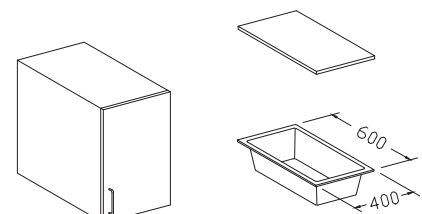

Schranktiefe: 670 mm

Anwendungsbeispiele



Schrankbreite 900 mm

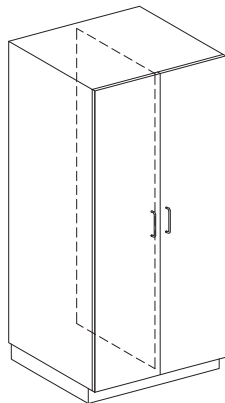

Schranktiefe: 670 mm

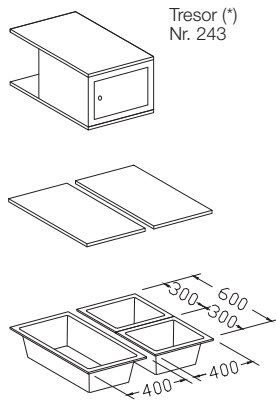

Breite 657 mm/Sondermaß

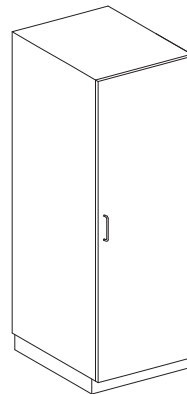

Schranktiefe: 670 mm

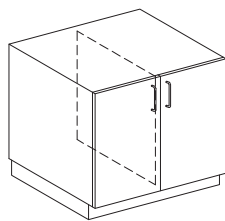
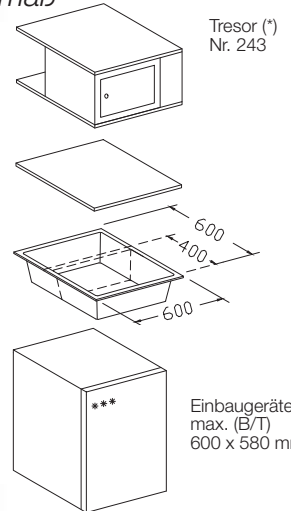

Schranktiefe: 670 mm

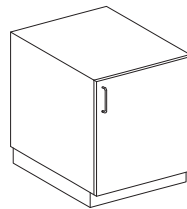
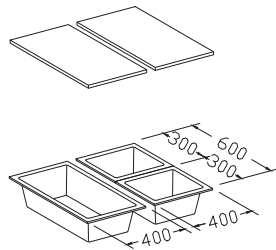

Schranktiefe: 670 mm

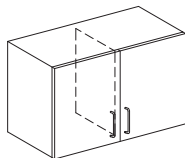
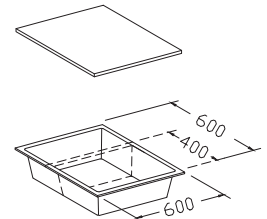

Schranktiefe: 370 mm

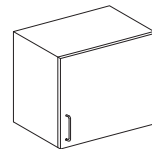
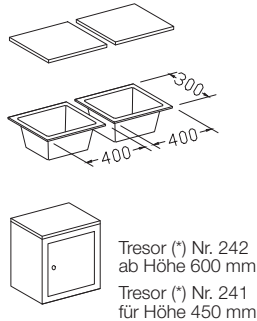

Schranktiefe: 370 mm

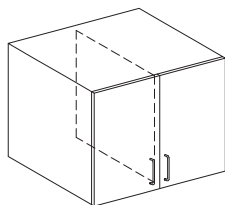
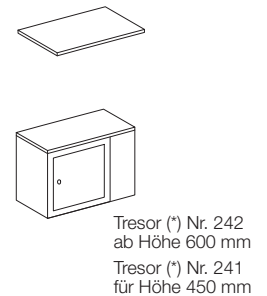

Schranktiefe: 670 mm

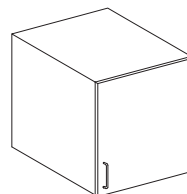
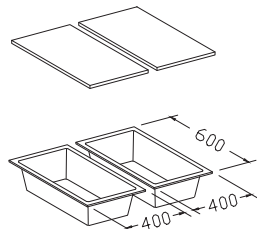

Schranktiefe: 670 mm

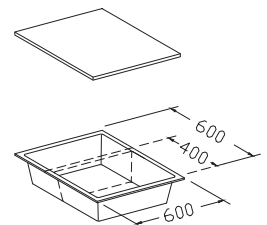

(*) für die Aufbewahrung eines Tagesbedarfes

Korpshöhen (ohne Sockel):	610 mm	710 mm	760 mm	860 mm		
Schrantiefen:	470 mm	570 mm	670 mm			
Schränkbreiten	eintürig:	300 mm	357 mm	375 mm	400 mm	450 mm
	(Türanschlag angeben)	457 mm	500 mm	600 mm	657 mm	
	zweitürig:	700 mm	750 mm	800 mm	900 mm	
		1000 mm	1100 mm	1200 mm	1300 mm	

bis Breite 657 mm

von 700 - 1300 mm

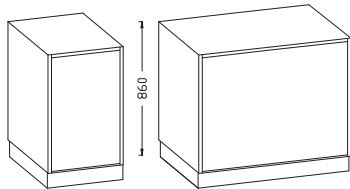

offen (Typ U/0000)

bis Breite 657 mm

von 700 - 1300 mm

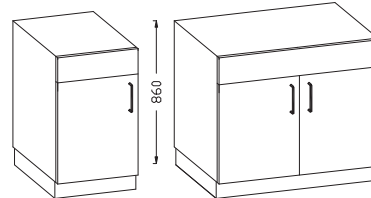

Beckenblende und Flügeltür/en (Typ U/1001)

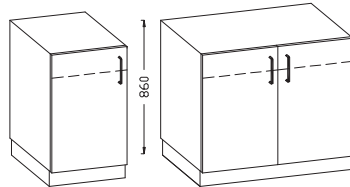

verdeckte Beckenblende und Flügeltür/en (Typ U/1101)

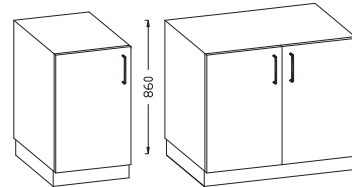

Flügeltür/en (Typ U/2000)

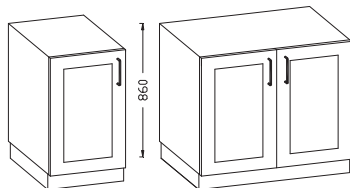

in Rahmen gefasste Glasflügeltür/en (Typ U/2010)

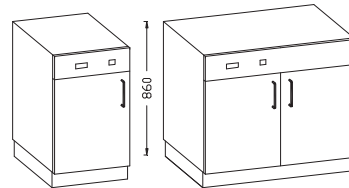

mit Wärmeabteil (Typ U/5900)

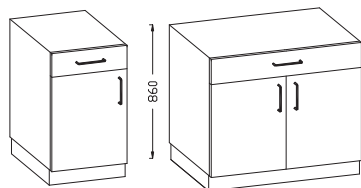

Schublade Gr. 3 und Flügeltür/en (Typ U/3000)

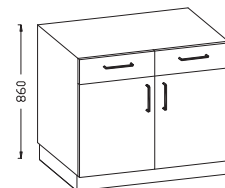

2 Schubladen Gr. 3 und Flügeltüren (Typ U/3100)

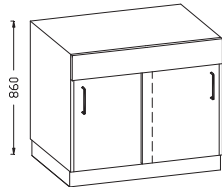

Beckenblende und Schiebetüren (Typ U/1001S)

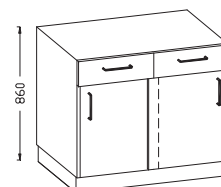

2 Schubladen Gr. 3 und Schiebetüren (Typ U/3100S)

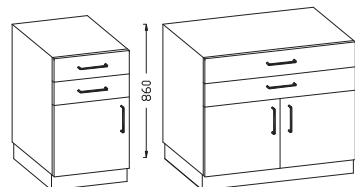

2 Schubladen Gr. 3 und Flügeltür/en (Typ U076/3200)

Korpshöhe 760 mm

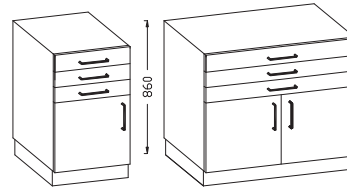

3 Schubladen Gr. 2 und Flügeltür/en (Typ U076/3400)

bis Breite 657 mm

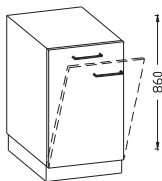

Kipptür (Typ U/2000U)

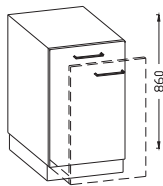

Auszugstür (Typ U/2000A)

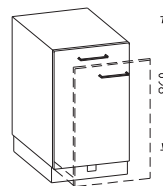

Auszugstür mit Fußbedienung (Typ U/2000B)
optional mit/ohne Bügelgriff

Eckschränke

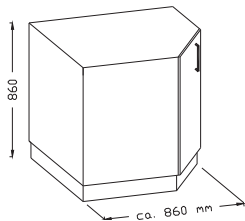

Eckschrank (Typ U/2101)

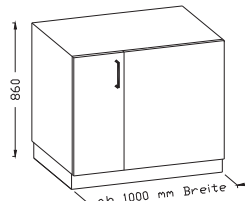

Eckansatzschrank (Typ U/2102)

Korpshöhen 610 mm

710 mm

760 mm

860 mm



Schubladen: 2x Gr. 3 + 1x Gr. 6
(Typ U061/7031)



1x Gr. 2; 2x Gr. 3 + 1x Gr. 6
(U071/7041)



3x Gr. 3 + 1x Gr. 6
(U076/7041)



1x Gr. 3 + 2x Gr. 6
(U076/7031)



4x Gr. 3 + 1x Gr. 5
(U086/7052)



Schubladen: 3x Gr. 4
(Typ U061/7030)



2x Gr. 3 + 2x Gr. 4
(U071/7042)



3x Gr. 5
(U076/7030)



1x Gr. 3 + 3x Gr. 4
(U076/7042)

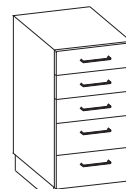

3x Gr. 3 + 2x Gr. 4
(U086/7051)



Schubladen: 4x Gr. 3
(Typ U061/7040)



1x Gr. 2 + 4x Gr. 3
(U071/7051)



5x Gr. 3
(U076/7050)



6x Gr. 2 + 1x Gr. 3
(U076/7071)



1x Gr. 2 + 5x Gr. 3
(U086/7061)

in Breite 900, 1000 und 1200 mm - bei Korpshöhe 760 mm (mit Standardsockel 860 mm hoch)

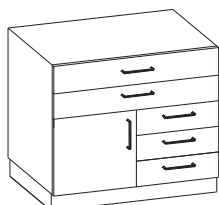

Front: 5x Gr. 3 + 1 Tür
(Typ U076/9001)

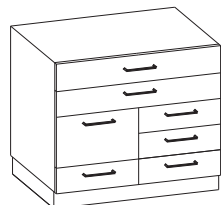

6x Gr. 3 + 1x Gr. 6 (450 breit)
(U076/9002)

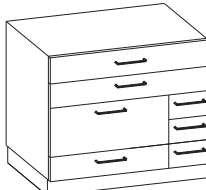

6x Gr. 3 + 1x Gr. 6 (600 br.)
(U076/9003)

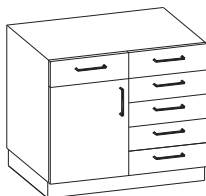

6x Gr. 3 + Flügeltür
(U076/9004)

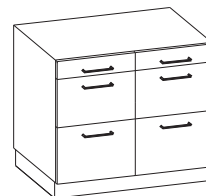

2 Auszugstabl. + 2x Gr. 6; 2x Gr. 7
(U076/9006)

Schrankhöhen:	450 mm	600 mm	750 mm	900 mm	1200 mm	
Schrankschichten	Wandschrank:	270 mm	330 mm	370 mm		
	Aufsatzschrank:	470 mm	570 mm	670 mm		
Schrankbreiten	eintürig:	300 mm	357 mm	375 mm	400 mm	450 mm
	(Türanschlag angeben)	457 mm	500 mm	600 mm	657 mm	
	zweitürig:	700 mm	750 mm	800 mm	900 mm	
		1000 mm	1100 mm	1200 mm	1300 mm	

bis Breite 657 mm

von 700 - 1300 mm

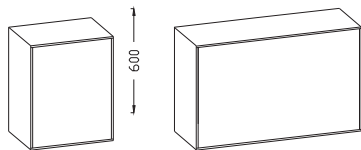

offener Wandschrank (Typ W/0000)

bis Breite 657 mm

von 700 - 1300 mm

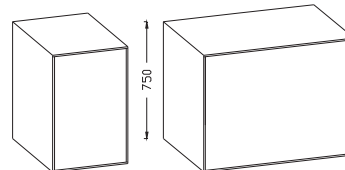

offener Aufsatzschrank (Typ A/0000)

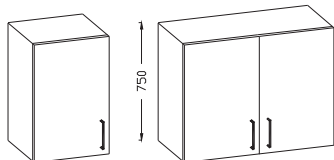

Wandschrank mit Flügeltür/en (Typ W/2000)

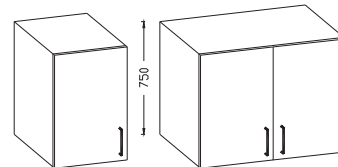

Aufsatzschrank mit Flügeltür/en (Typ A/2000)

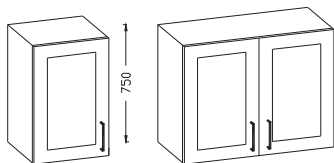

Wandschrank mit Glasflügeltür/en (Typ W/2010)

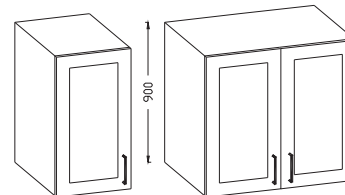

Aufsatzschrank mit Glasflügeltür/en (Typ A/2010)

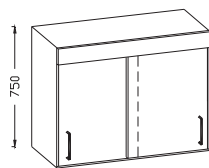

Wandschrank mit Stahl-Schiebetüren (Typ W/2000S)

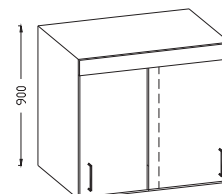

Aufsatzschrank mit Stahl-Schiebetüren (Typ A/2000S)

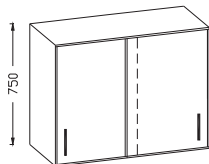

Wandschrank mit Glasschiebetüren (Typ W/2030S)

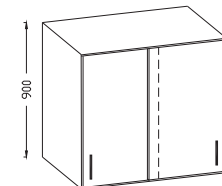

Aufsatzschrank mit Glasschiebetüren (Typ A/2030S)

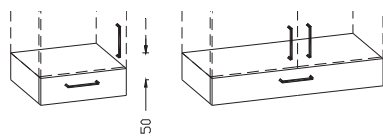

Klappfach unter Wandschrank (Typ W015/7012)
auch nach First-in/First-out-Prinzip (Typ W015/7011)

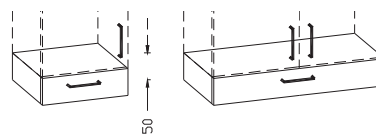

Katheterklappfach unter Wandschrank
(Typ W015/7019)

Korpushöhe (ohne Sockel):	1650 mm					
Schranksiefe	470 mm					
Schranksbreiten	eintürig:	300 mm	357 mm	375 mm	400 mm	450 mm
	(Türanschlag angeben)	457 mm	500 mm	600 mm	657 mm	
	zweitürig:	700 mm	750 mm	800 mm	900 mm	
		1000 mm	1100 mm	1200 mm	1300 mm	

Gewünschte Griffe / Schließung sind anzugeben.

bis Breite 657 mm

von 700 - 1300 mm

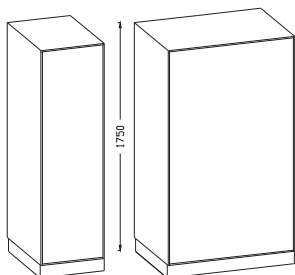

offen (Typ H165/0000)

bis Breite 657 mm

von 700 - 1300 mm

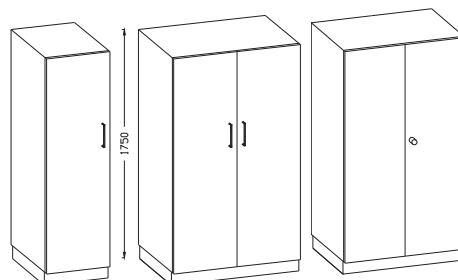

Flügeltür/en (Typ H165/2000) (mit Schloß: H165/2000Z)

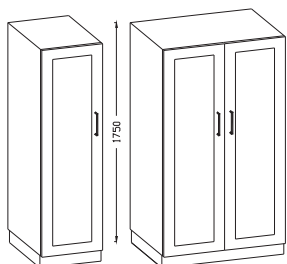

in Rahmen gefasste Glasflügeltür/en (Typ H165/2010)

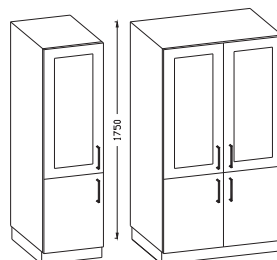

Glas- und Stahl-Flügeltür/en (Typ H165/2040)

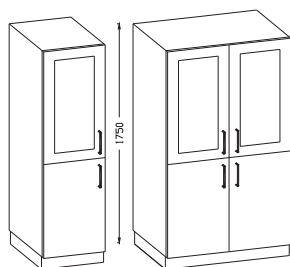

gleichhohe Glas- und Stahl-Flügeltür/en (Typ H165/2049)

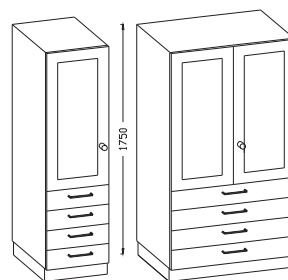

Glasflügeltür/en und 4 Schubladen Gr. 3 (Typ H165/2220)

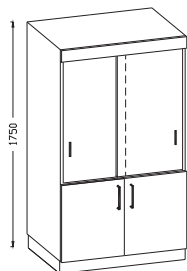

Glasschiebetüren, unten Stahltüren (Typ H165/2050)

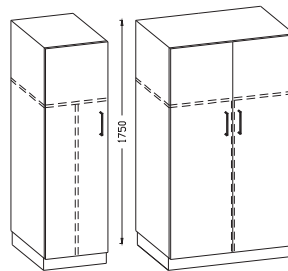

Flügeltür/en, Zwischenboden, Teil-Mitteltrennwand rechts Garderobenstange (Typ H165/2101)

Korpushöhe (ohne Sockel):	2000 mm				
Schranksiefen	470 mm	570 mm	670 mm		
Schranksbreiten	eintürig: 300 mm 357 mm 375 mm 400 mm 450 mm (Türanschlag angeben) 457 mm 500 mm 600 mm 657 mm zweitürig: 700 mm 750 mm 800 mm 900 mm 1000 mm 1100 mm 1200 mm 1300 mm				

Gewünschte Griffe / Schließung sind anzugeben.

bis Breite 657 mm

von 700 - 1300 mm

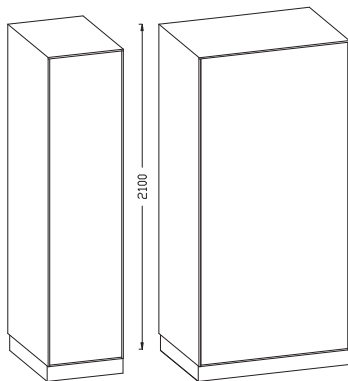

offen (Typ H200/0000)

bis Breite 657 mm

von 700 - 1300 mm

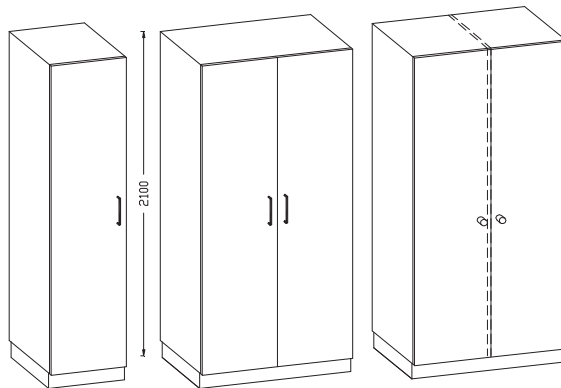

Flügeltür/en (Typ H200/2000)
für Modulausstattung (Typ H200/2800R/L)

für Modulausstattung
2 Flügeltüren, Schloß, Mitteltrennwand
(Typ H200/2802Z)

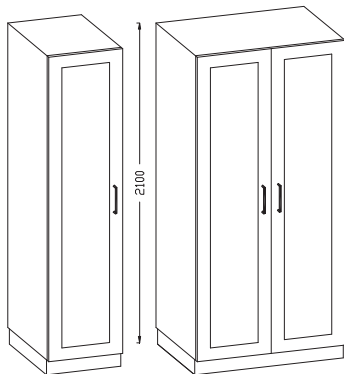

in Rahmen gefasste Glasflügeltür/en
(Typ H200/2010)

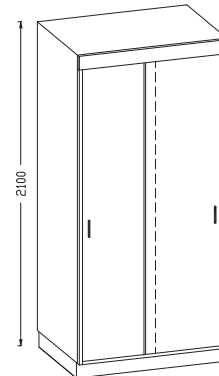

mit Stahl-Schiebetüren
(Typ H200/2000S)

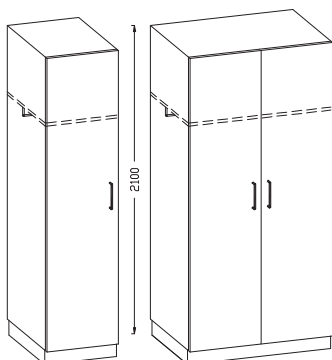

Flügeltür/en, Zwischenboden
Garderobenstange (Typ H200/2102)

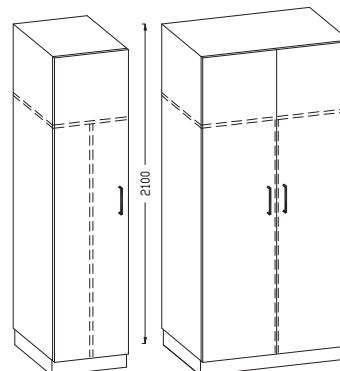

Flügeltür/en, Zwischenboden, Teil-Mitteltrennwand
rechts Garderobenstange (Typ H200/2101)

bis Breite 657 mm

von 700 - 1300 mm



mit Endoskophalter

Flügeltür/en, ausziehbare Trennwand/wände
ideal zur Endoskoplagerung (Typ H200/2202)

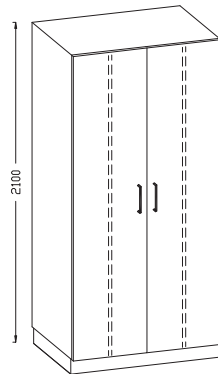

bis Breite 657 mm

von 700 - 1300 mm

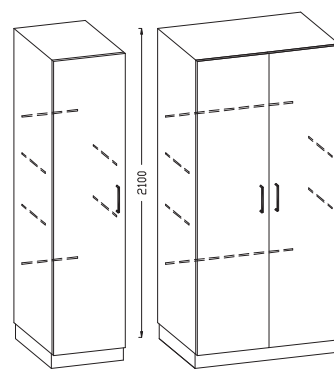

Flügeltür/en, Profil-Norm-Schienen an
Schränkinnenwänden (Typ H200/2105)

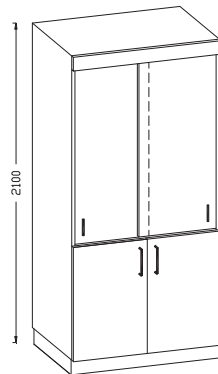

Glasschiebetüren, unten Stahltüren
(Typ H200/2050)

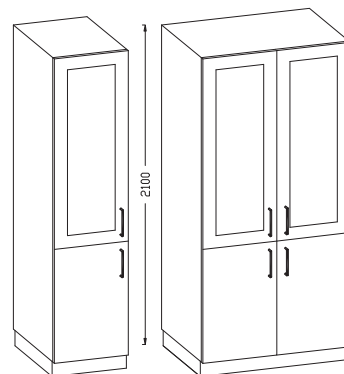

oben in Rahmen gefasste Glas- und
unten Stahl-Flügeltür/en (Typ H200/2040)



Flügeltür/en und 5 Schubladen Gr. 3
(Typ H200/2220)

auch mit 5 Schubladen
in Gr. 4 (Typ H200/2221)

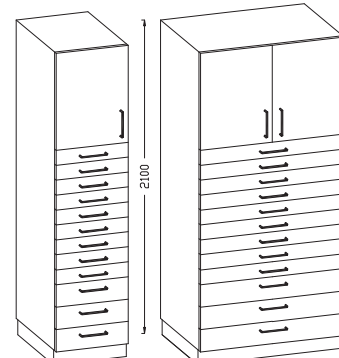

Flügeltür/en mit 9 Schubladen Gr. 2 und
3 Schubladen Gr. 3 (Typ H200/2223)

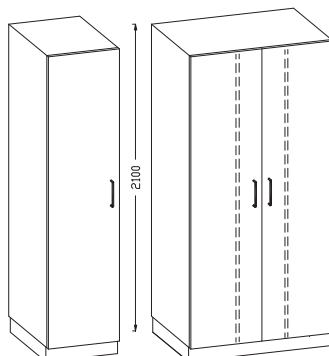

Sterilgut-Lagerung
siehe Register 6: Prospekt 610

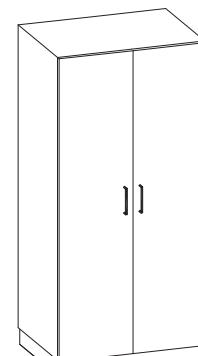

Modulares Klinik-Schranksystem
siehe Register 9: BECKER M9 und M11

Schranksäulen in Breite 600 oder 657 mm, Tiefen: 570 oder 670 mm mit Kühlschrank und/oder Froster

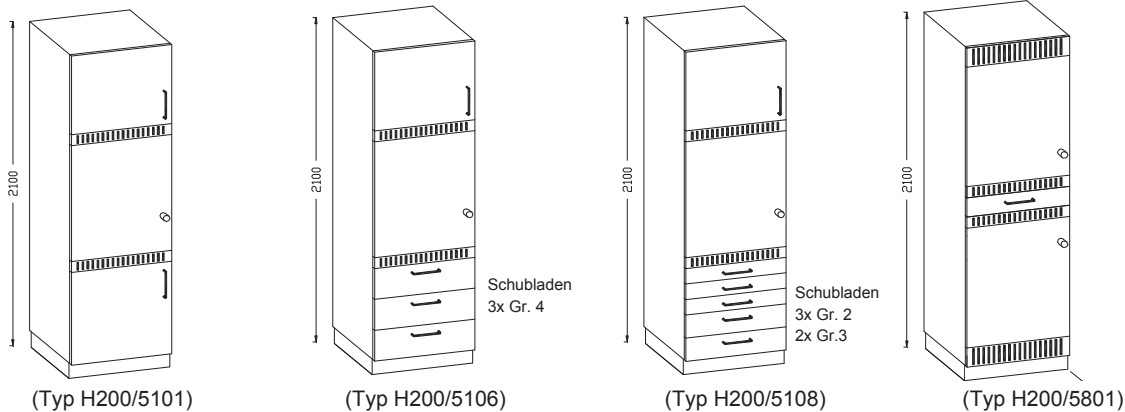

Schranksäulen mit Wärmeabteil in Breite 600 oder 657 mm, Tiefen: 570 oder 670 mm zur Erwärmung von Infusionen, Kochsalzlösungen oder Textilien

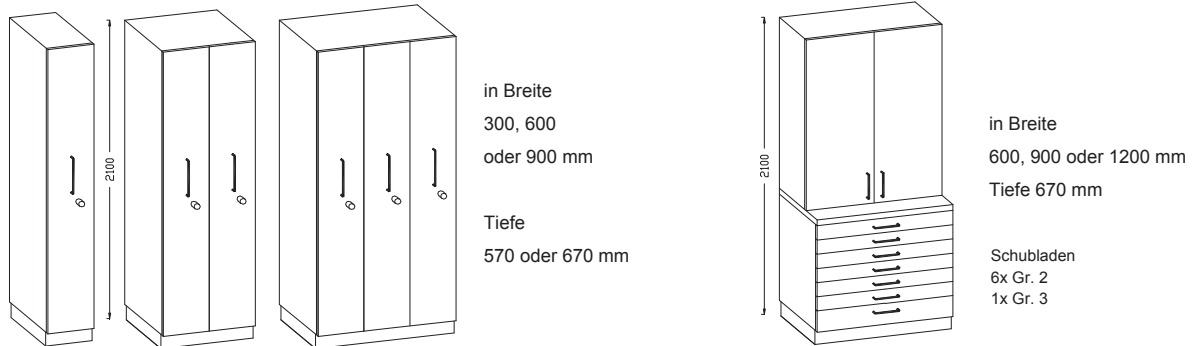
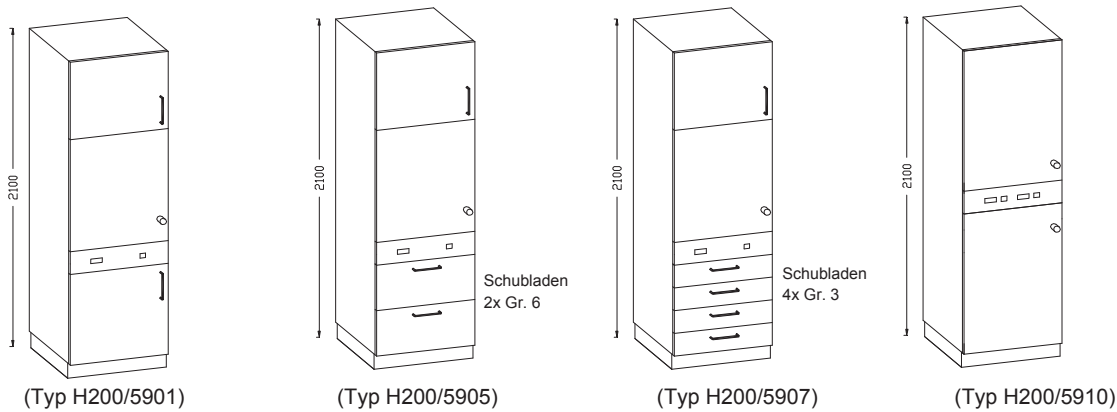

Medikamentenauszugsschrank (Typ H200/2230)
Instrumentenauszugsschrank (Typ H200/2231)
Auszugsschrank zur Katheterlagerung, 457 o. 657 mm breit

Instrumenten-/Kleinteileschrank (Typ H200 67/2251)
Schrank für unsterile Implantate (Typ H200 67/2250)

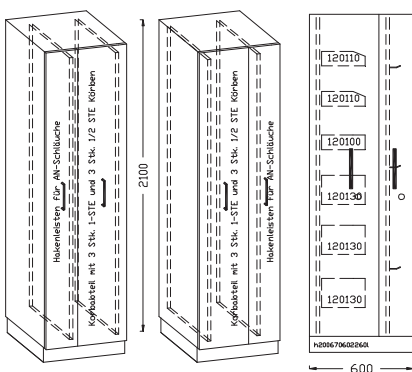

AN-Lagerschrank, 600 mm breit, 670 mm tief
(Typ H200 67 060 2260)

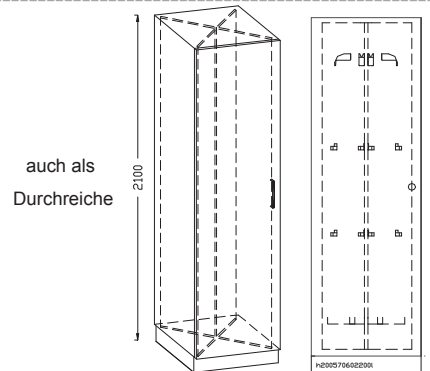

Endoskopie-Drehschrank (Typ H200/2200)
in 600x570 mm/t bzw. 657 x 670 mm/t

Höhen der Frontblenden

50 mm =	Schubladentablett	Größe 1
75 mm =	Schubladen	Größe 1,5
100 mm =	Schubladen	Größe 2
150 mm =	Schubladen	Größe 3
200 mm =	Schubladen	Größe 4
250 mm =	Schubladen	Größe 5
300 mm =	Schubladen	Größe 6
350 mm =	Schubladen	Größe 7



Unterteilungssysteme siehe Becker Schubladenunterteilungen

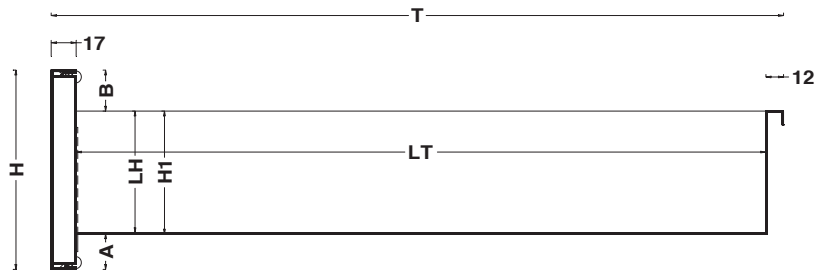
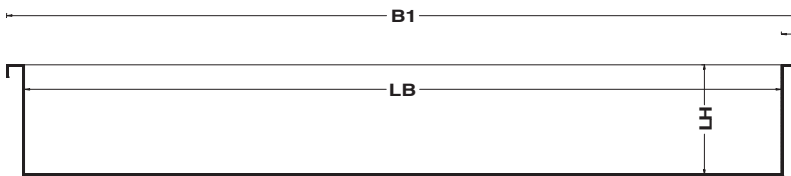

BREITE (in mm)			
Schrank Nenn-Breite	Schrank Breite effektiv	LB	B1
300	300	205	229
400	400	305	329
450	450	355	379
460	457	362	386
500	500	405	429
600	600	505	529
660	657	562	586
700	700	605	629
750	750	655	679
800	800	705	729
900	900	805	829
1000	1000	905	929
1200	1200	1105	1129

Tiefe (in mm)		
Schranktiefe	T	LT
370	298	269
470	398	369
570	498	469
670	598	569

Höhe (in mm)								
Typ	mit Vollauszug	Platzierung im Schrank	H	LH*	H1	A	B	NH**
Gr. 2	x	oben	95	59	60	25	10	59
	x	mittig	95	59	60	25	10	69
Gr. 3	x	oben	145	89	90	25	30	99
	x	mittig	145	89	90	25	30	119
	x	unten	145	89	90	40	15	104
Gr. 4	x	oben	195	139	140	25	30	149
	x	mittig	195	139	140	25	30	169
	x	unten	195	139	140	40	15	154
Gr. 5	x	oben	245	139	140	25	80	199
	x	mittig	245	139	140	25	80	219
	x	unten	245	139	140	40	65	204
Gr. 6	x	oben	295	139	140	25	130	249
	x	mittig	295	139	140	25	130	269
	x	unten	295	139	140	40	115	254

* LH = lichte Höhe

** NH = Nutzhöhe



**Frontbündiges
Zylinderschloß**



Drehstangenschloß
2-Punkt-Verriegelung
auch absperribar

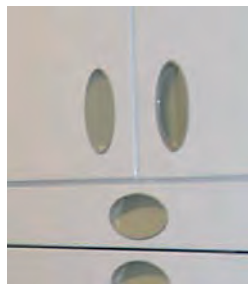

Chromnickelstahl-Bügelgriff
Material: 1.4301 gebürstet
Abm.: 170 x 35 x 10 mm



Griff "Kuno"
verdeckter Eingriff
abgerundet
Oberfläche glänzend

Scharnier

Einachs-Topfband, selbstzuhaltend, wartungsfrei
Zamak-Legierung, Präzisions-Höhenverstellung

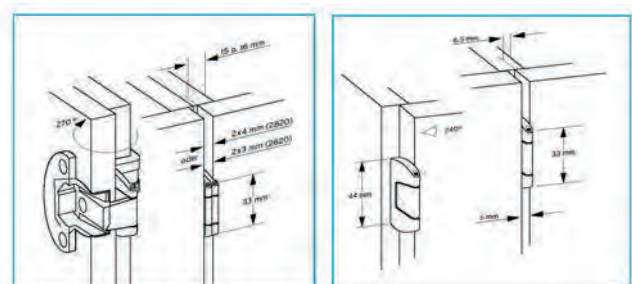



Tischplatten

Artikel-Nr.: 300-Tischplatte glatt



mit umlaufendem Profilrand

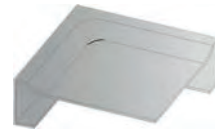

glatt mit Wischleiste



Wandanschluß mit Stehbord 100/20

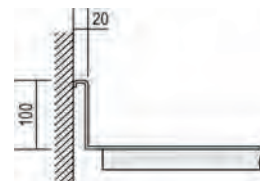

Becken

- Standardmaße
- 340x370x150 mm als Handwaschbecken
- 400x400x200 mm
- 400x400x250 mm
- 600x400x250 mm



viele Beckengrößen
erhältlich



Hygienepaneel, Art.-Nr. 625++



Hospitalausguß: Unterschrank mit Ausgußbecken
mit und ohne Druckerhöhungspumpe möglich

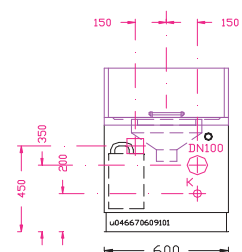

Varianten Tischplatten-Vorderkante

Standard-Ausführung: Artikel: 310-Typ 110 glatt

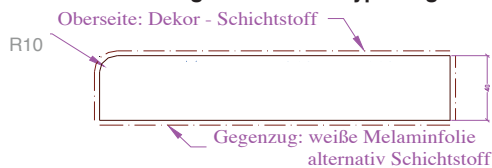

Vollrundkante: Artikel: 310-Typ 111b glatt (DP 1000)

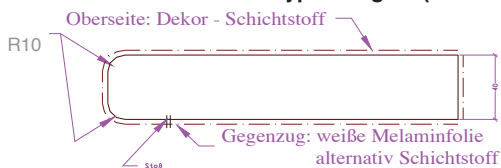

Vorderkante mit Vollrundkante: 310-Typ 111b (DP 1000)

Varianten Wischleiste

**Artikel: 310-Typ 110+W
mit aufgesetzter Aufkantung/Wischleiste hinten**

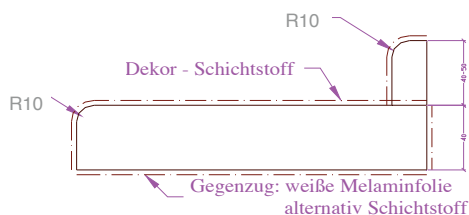

**Artikel: 310-Typ 111b+W
mit aufgesetzter Aufkantung/Wischleiste hinten**



**Artikel: 310-Typ 413
mit angeformter Aufkantung/Wischleiste hinten**

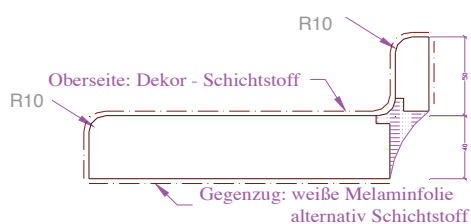

**Artikel: 310-Typ 414 (DP 2000)
mit angeformter Aufkantung/Wischleiste hinten**

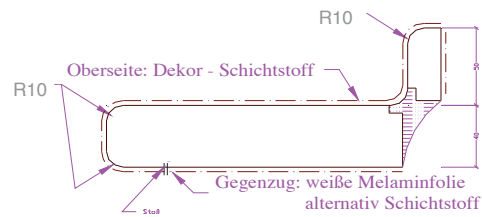

Becken

Chromnickelstahl-Becken, Artikel-Nr. 345
mit Standrohr und Ablaufventil
in unterschiedlichen Maßen lieferbar

Einbaubecken sind als Unterbaubecken
oder flächenbündig möglich





Vorderkante

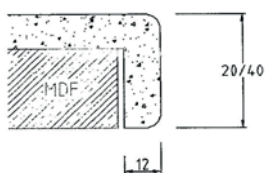

Standard



Vollrundkante

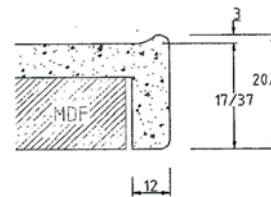

Schwallrandkante

Wischleiste

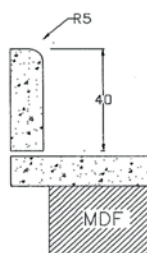

aufgesetzt



aufgesetzt
verleimt

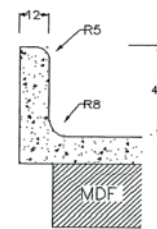

angepasst

Becken

Einbauausführung Corian/Varicor-Becken



Details

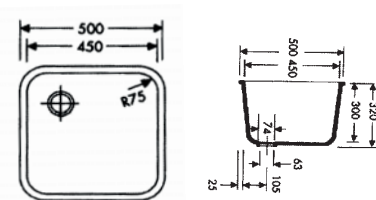

Einbaumöglichkeiten Chromnickelstahl-Becken



Unterbau



flächenbündig



für Auflegespülen





BECKER

Metallwarenfabrik

Walter H. Becker GmbH

Anzenkirchener Straße 4

84371 Triftern, Germany

Telefon +49(0)8562 9605-0

Telefax +49(0)8562 9605-64

info@becker-triftern.de

www.becker-triftern.de

